

Parutions en region

30787 parutions



[Sir Nigel. Volume 1, Le preu du pont de Tilford](#)

Auteur(s) : Roger Seiter, Gine

Editeur(s) : Glénat

ISBN : 978-2-344-02339-6

Date : 2019-03-06

LA GRANDE HISTOIRE DU SOIR

Arthur

et l'épée
prisonnière

Christine Palluy
Prisca Le Tandé



Arthur et l'épée prisonnière

Auteur(s) : Christine Palluy

Editeur(s) : Larousse

ISBN : 978-2-03-596141-9

Date : 2019-03-06

L'aventure Guédelon

*L'édification d'un château médiéval
au XXI^e siècle*

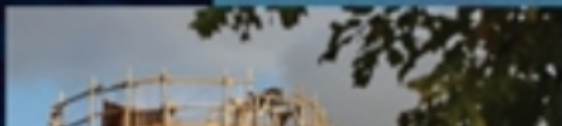

L'aventure Guédelon : l'édification d'un château médiéval au XXIe siècle

Auteur(s) : Emmanuel Gleyze

Editeur(s) : Presses universitaires de la Méditerranée

ISBN : 978-2-36781-287-8

Date : 2019-03-06



Full stop : le génocide des Tutsi du Rwanda

Auteur(s) : Frédéric Debomy, Emmanuel Prost

Editeur(s) : Cambourakis

ISBN : 978-2-36624-388-8

Date : 2019-03-06

Sibylle Delacroix

LES LARMES



Les larmes

Auteur(s) : Sibylle Delacroix

Editeur(s) : Bayard Jeunesse

ISBN : 979-10-363-0347-0

Date : 2019-03-06

Adeline Wirth
Sept cavalcades

Sept cavalcades

Auteur(s) : Adeline Wirth

Editeur(s) : Rocher

ISBN : 978-2-268-10147-7

Date : 2019-03-06



La malédiction de Maguelone

Auteur(s) : Yves Desmazes

Editeur(s) : TDO éditions

ISBN : 978-2-36652-273-0

Date : 2019-03-06

Sciences & Techniques anciennes

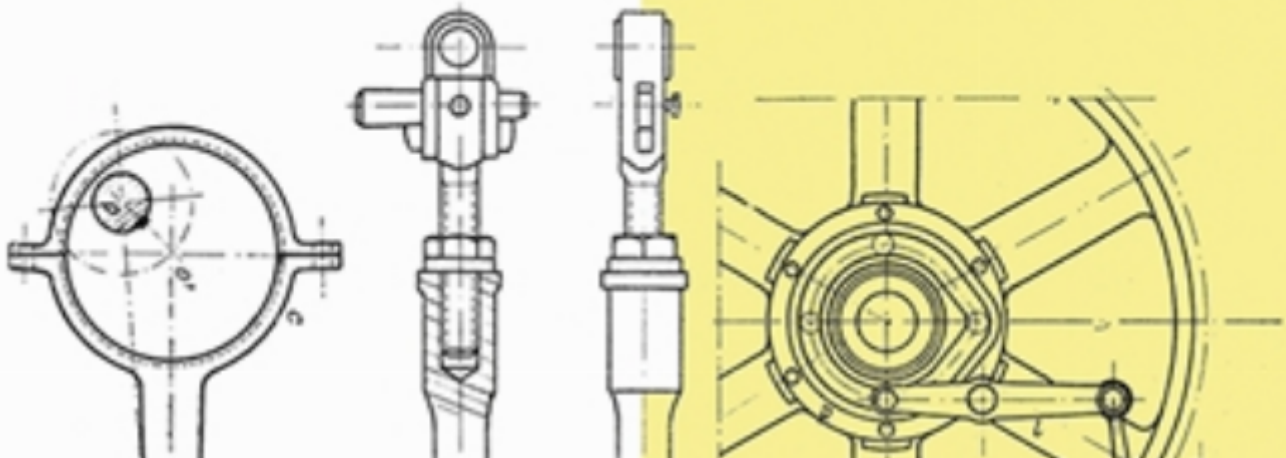

Construction mécanique et métallique, Organes de machines

Auteur(s) : J. Gary, Antoine Druot

Editeur(s) : Decoopman

ISBN : 978-2-36965-097-3

Date : 2019-03-06

LA GRANDE HISTOIRE DU SOIR

Léonard
de Vinci

et le

Christine Palluy

Léonard de Vinci et le portrait inachevé

Auteur(s) : Christine Palluy

Editeur(s) : Larousse

ISBN : 978-2-03-596142-6

Date : 2019-03-06



Frères et sœurs

Auteur(s) : Camille Laurans, Isabelle Maroger

Editeur(s) : Milan jeunesse

ISBN : 978-2-408-00164-3

Date : 2019-03-06



[Mamie fait sa valise](#)

Auteur(s) : Gwladys Constant

Editeur(s) : Rouergue

ISBN : 978-2-8126-1752-2

Date : 2019-03-06



[Les larmes](#)

Auteur(s) : Sibylle Delacroix

Editeur(s) : Bayard Jeunesse

ISBN : 979-10-363-0001-1

Date : 2019-03-06

Pagination

- [Page précédente](#) [Page précédente](#)
- [Page 876](#)
- [Page 877](#)
- [Page 878](#)
- [Page 879](#)
- [Page courante 880](#)
- [Page 881](#)
- [Page 882](#)
- [Page 883](#)
- [Page 884](#)
- [Page suivante](#) [Page suivante](#)